

JFA 9673 X

Reinigungsfreundliche Insel-Dunstabzugshaube (100 cm Breite)
in Edelstahl mit außergewöhnlichem LED Leuchtstreifen auf
beiden Längsseiten



JFA 9673 X

PRODUKTVORTEILE



Macht Fettfilter unsichtbar
Durch Randabsaugung und
Edelstahloberfläche, auch an der
Unterseite der Haube, sind diese
Geräte leicht zu pflegen. Ein
weiteres Plus für die Optik: die

Fettfilter sind nicht sichtbar.

TECHNISCHE DATEN

Farbe:	Edelstahl
Gerätehöhe (mm):	895
max. Höhe (mm):	1185
Gerätebreite (mm):	998
Gerätetiefe (mm):	700



Alles im Blick

Die Premium-Arbeitsplatzbeleuchtung mit separat schaltbarer Dimmstufe sorgt dafür, dass Sie die Kochstelle gut im Blick haben.



Setzt Dunstabzug in Szene

Unser modernes Design der Top-Klasse hat einen LED Leuchtstreifen über der Bedienblende und zeigt Ihnen an, ob das Gerät ein- oder

ausgeschaltet ist.

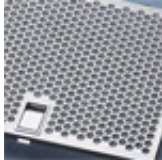

Auswaschbarer Metallfettfilter

Die praktischen Fettfilterkassetten aus Metall können leicht entnommen und bequem in der Spülmaschine gereinigt werden. Das ist umweltfreundlich und

kostensparend zugleich.

EJCH060D000008

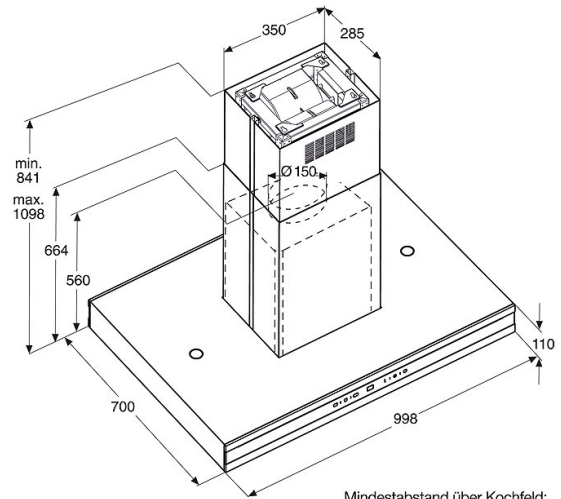

Mindestabstand über Kochfeld:
650 mm Elektro, Gas
700 mm Kohle, Öl

GERÄTEMERKMALE

Insel-Dunstabzugshaube - mit LED Leuchtstreifen (beidseitig)

Inselhaube

Designorientierte Dunstabzugshaubenformen prägen die Insellösungen. Sie zeichnen sich außerdem durch vorbildliche Funktion und Luftleistung aus und sorgen für ein angenehmes Klima beim Kochen.

Zur freihängenden Deckenmontage, Breite 100 cm

Elektronische Regelung

Touch-Tronic Bedienelektronik

LED-Funktionsanzeige

Silent Tech Plus-Technologie

Geräuschentwicklung: Super leise

4 (inklusive Intensiv) Leistungsstufen

Intensivstufe für optimale Absaugung, z.B. beim Braten

Lüfternachlauf

reinigungsfreundliche Randabsaugung (keine sichtbaren Fettfilter)

4 Metall-Dauerfettfilter Kassetten serienmäßig (auswaschbar)

Optische Sättigungsanzeige für den Metallfettfilter

Optische Sättigungsanzeige für den Kohleaktivfilter

Arbeitsplatzbeleuchtung separat schaltbar mit "Premium-Light" und Dimmstufe, 5 Halogenlampen 20 Watt

3 x 20 Watt Arbeitsplatzbeleuchtung und 2 x 20 Watt Decken-Designbeleuchtung

Abluftleistung: max: 530 cbm/Std., freiblasend: 720 cbm/Std.

Intensiv: 660 m³/h

355 W für Anschluss an 220-240 Volt

Zubehör: Abluftstutzen 150 mm Ø

Sonderzubehör: Kohlefilter Type 967 / Bestellnummer 801 306 453

Befestigungsmaterial im Lieferumfang enthalten